

ТЕХНИЧЕСКИЙ ПАСПОРТ ИЗДЕЛИЯ



VER-PRO®
QUALITY.STABILITY.RELIABILITY



НАСОСНАЯ ГРУППА С 4-Х ХОДОВЫМ ТЕРМОСТАТИЧЕСКИМ КЛАПАНОМ VP227



ГАРАНТИЯ ВЫСОКОГО КАЧЕСТВА VEIR GROUP

ТЕХНИЧЕСКИЙ ПАСПОРТ ИЗДЕЛИЯ

НАЗНАЧЕНИЕ И ОБЛАСТЬ ПРИМЕНЕНИЯ.

Насосная группа с 4-х ходовым термостатическим клапаном является элементом гидромодуля быстрого монтажа полной заводской готовности. Предназначена для регулирования и автоматического поддержания температуры в пределах 30-60°C теплоносителя в системах водяного теплого пола. Данная группа комплектована на основе 4-х ходового термосмесительного клапана.

Для обеспечения циркуляции используются циркуляционные насосы с монтажными размерами 130 мм (например ЦН25-6) и 180мм (например ЦН25-4-180; ЦН25-6-180). Насос в комплект не входит (приобретается отдельно).

ТЕХНИЧЕСКИЕ ХАРАКТЕРИСТИКИ.

№	Характеристика	Ед. Изм.	Значение
1	Максимальное рабочее давление	бар	10
2	Рабочая среда		Вода, водный раствор гликолей (до 40 %)
3	Диапазон температуры рабочей среды Тр	°С	5-90
4	Температурный диапазон настройки в низкотемпературном контуре	°С	30-60
6	Точность поддержания температуры смешанной жидкости	°С	±2
7	Условная пропускная способность термостатического клапана Kvs	м³/ч	3.5
8	Полусгон с для присоединения к коллектору, линии подачи, обратной линии	-	G 1" (HP)
9	Гайка накидная, для присоединения насоса	-	G 1 1/2" (BP)
10	Стандарт резьбы	-	ГОСТ 6357-81
11	Материалы:	Сталь, латунь, EPP теплоизоляция	
12	Уплотнительные кольца:	PTFE (без асбеста), EPDM	
13	Межосевое расстояние	мм	125
14	Средний полный срок службы	лет	15

КОНСТРУКЦИЯ, МАТЕРИАЛЫ И ГАБАРИТЫ.

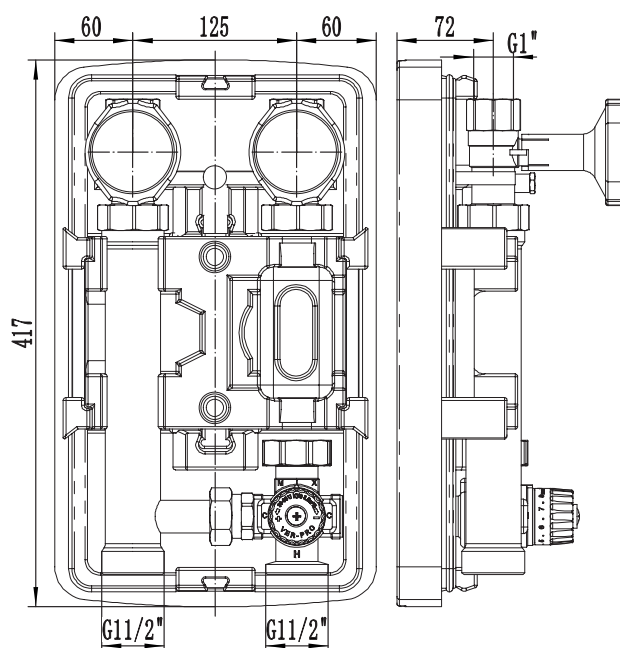
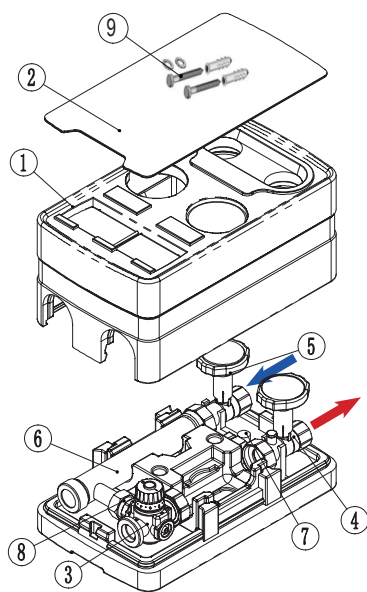

ТЕХНИЧЕСКИЙ ПАСПОРТ ИЗДЕЛИЯ

- 1 - Блочная EPP теплоизоляция.
 - 2 - Декоративная акриловая накладка.
 - 3 - 4-х ходовой смесительный клапан (НР 1^{1/2}"(под плоское уплотнение) для подключения группы к распределительному коллектору.
 - 4* - Съёмная рукоятка с термометром с красным циферблатом и отсечной шаровый кран.
 - 5* - Съёмная рукоятка с термометром с синим циферблатом и отсечной шаровый кран с обратным клапаном.
 - 6 - Труба обратной линии из нерж. стали аisi 304, подключение к коллектору НР 1^{1/2}" (под плоское уплотнение).
 - 7 - Пластиковое крепления.
 - 8 - Прокладка EPDM.
 - 9 - Комплект крепления к стене
- * подключение к контуру ВР 1", накидная гайка НГ 1^{1/2}".

ПЕРЕПАД ДАВЛЕНИЯ НАСОСНОЙ ГРУППЫ

С 4-Х ХОДОВЫМ ТЕРМОСТАТИЧЕСКИМ КЛАПАНОМ БЕЗ НАСОСА.

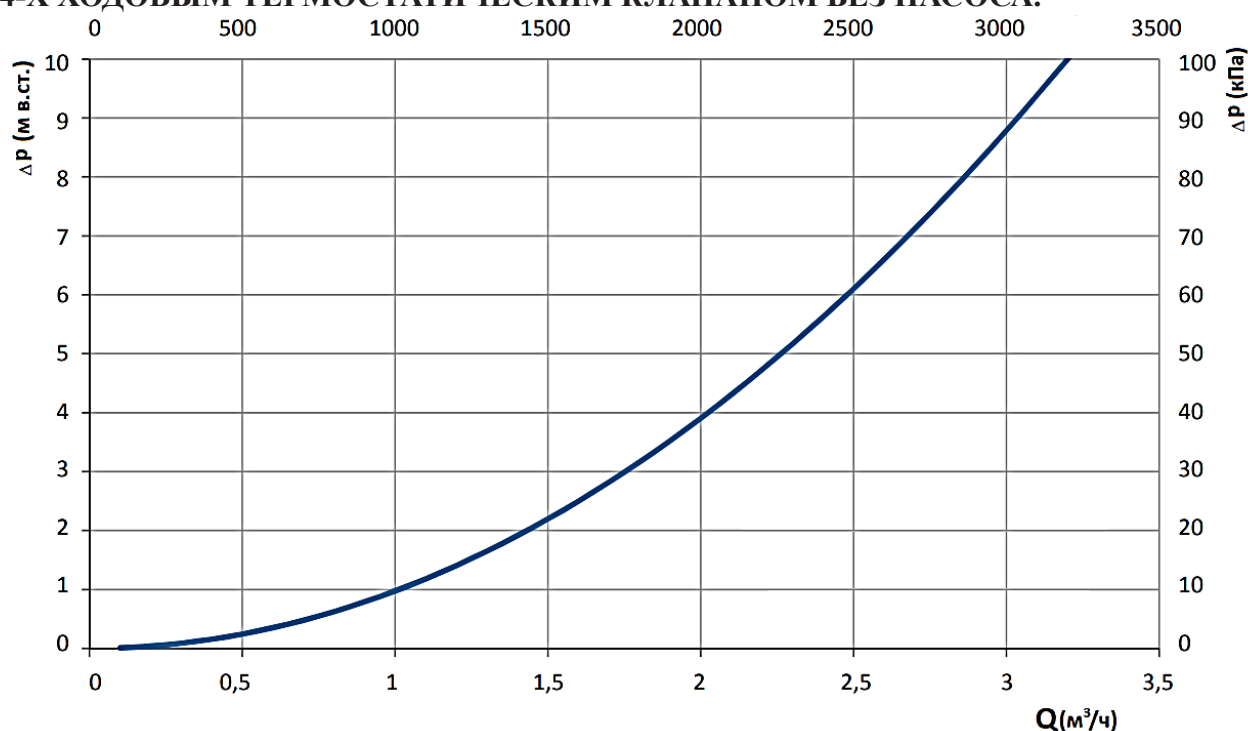

Расчет пропускной способности для узлов с установленным насосом производится индивидуально с учетом спецификаций самого насоса. Важно, чтобы остаточный напор насоса был достаточным для обеспечения нормальной циркуляции теплоносителя в системе. В случае недостаточного давления следует изменить режим работы, выбрать более подходящий насос по характеристикам или заменить узел на более соответствующий.

ПРИНЦИП ДЕЙСТВИЯ НАСОСНОЙ ГРУППЫ.

Насосная группа была изготовлена для использования в системах отопления теплого пола, в сочетании с распределительными коллекторами. Его функция заключается в поддержании постоянного, заданного значения, температуры прямой линии системы теплого пола. Регулировка осуществляется с помощью термостатического клапана, с встроенным датчиком.

Регулируя настроечную ручку на термостатическом смесительном клапане, мы получаем возможность установить температуру теплоносителя, который циркулирует в системе теплого пола, в диапазоне 30 - 60 °С.

ВАЖНО! Для достижения максимальной мощности группы необходимо, чтобы температура котловой воды была минимум на 15 °С выше установленной температуры подачи теплого пола.

ТЕХНИЧЕСКИЙ ПАСПОРТ ИЗДЕЛИЯ

УКАЗАНИЯ ПО МОНТАЖУ УЗЛА И ЭКСПЛУАТАЦИИ.

Монтаж насосно-смесительных узлов следует производить в соответствии с требованиями (СП 60.13330.2016, СП 31-106-2002, СП 73.13330.2016). Насосно-смесительные узлы должны эксплуатироваться при давлении и температуре, изложенных в настоящем паспорте.

Внимание! Монтаж и демонтаж насосно-смесительных узлов необходимо выполнять на охлажденном контуре, не находящемся под давлением.

Для обеспечения возможности выполнения проверок и техобслуживания насосно-смесительного узла и других компонентов не создавать препятствий для доступа и видимости.

Насосная группа должна устанавливаться только в помещениях с положительной температурой. Монтаж и пуск в эксплуатацию должен быть осуществлен специализированной фирмой. В качестве теплоносителя применять воду или пропиленгликолевую смесь с концентрацией гликоля до 40%.

Монтаж может осуществляться как отдельно с креплением на стене, так и на распределительной гребенке.

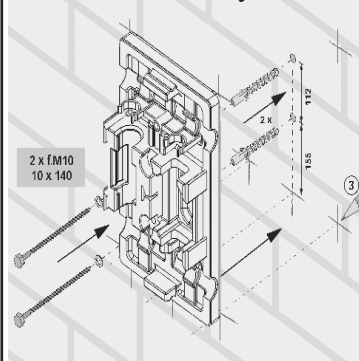

Порядок монтажа на стене:

1. Соедините насосную группу, не снимая заднюю часть изоляции, с подающей и обратной линиями котла.
2. Накрутите накидные гайки от руки.
3. Разметьте отверстия на стене и просверлите отверстия в стене, установите дюбеля.
4. Прикрутите заднюю часть термоизоляции к стене (не перетягивайте) с помощью шурупов, входящих в комплект и подсоедините группу к линиям котла.

УСТАНОВКА/ЗАМЕНА НАСОСА.

Группы быстрого монтажа совместимы с насосами, имеющими монтажную длину 180мм и наружную присоединительную резьбу 1^{1/2}», например: ЦН25-4-180, ЦН25-6-180. Последовательность монтажа:

1) Установите насос, в посадочное место между четырёхходовым термостатическим клапаном (3) и шаровым краном (4).

Соблюдайте направление движения теплоносителя при установке насоса (см. стрелку на корпусе насоса), при необходимости разворота статора с клеммной коробкой требуется выкрутить 4 винта на насосе и развернуть электродвигатель согласно монтажным положениям изложенным в прилагаемом к насосу техническому паспорту.

2) Вложите уплотнительные кольца EPDM с 2-х сторон насоса.

3) Закрутите накидные гайки рукой, при необходимости затяните гайки разводными ключом (**не используйте трубные рычажные ключи - это может привести к поломке накидной гайки насоса**).

Замена термометра.

Насосная группа укомплектована термометрами в подающей и обратной линиях, что позволяет оценить температурный перепад в контуре. В случае необходимости замена термометра производится путем извлечения пластиковой рукоятки шарового крана вместе с термометром путем вытягивания «на себя», без прерывания работы системы. При установке термометра первой устанавливается рукоятка крана, затем в гильзу устанавливается термометр.

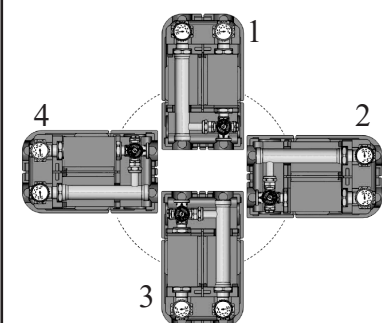

Насосные группы могут быть установлены в одном из положений, показанных на рисунке ниже. При этом, ось вращения насоса должна всегда находиться в горизонтальном положении.

1. Положение «на 12 часов»: рекомендуемое.
2. Положение «на 3 часа»:
3. Положение «на 6 часов»:
4. Положение «на 9 часов»:

Вне зависимости о положения насосной группы, необходимо обеспечить надежную фиксацию.

ТЕХНИЧЕСКИЙ ПАСПОРТ ИЗДЕЛИЯ

С завода насосная группа собрана в конфигурации с четырёхходовым термостатическим клапаном права и подачей воды вверх и трубой обратной линии слева. Допускается реверсивная сборка при необходимости.

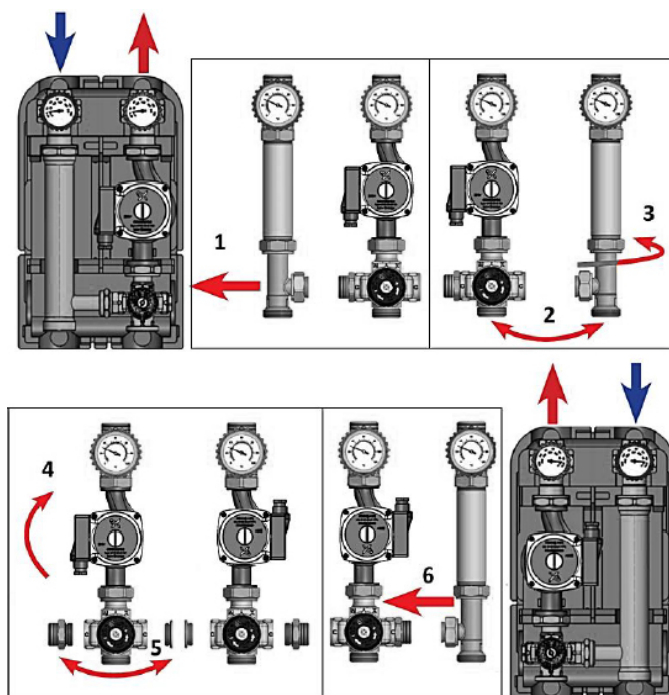

Следует сделать следующее:

1. Полностью открутить накидную гайку от смесительного клапана.
2. Полностью заменить линию подачи на линию возврата не переворачивая насос.
3. Повернуть на 180° трубу обратной линии по горизонтальной оси.
4. Чтобы электронная часть насоса оставалась внутри теплоизоляции, некоторые модели насосов требуют ее поворота.
5. Поменять местами заглушку и соединение на двух выходных отверстиях смесительного клапана.
6. Проверить целостность уплотнительных кольцевых прокладок. Подсоединить компоненты и затянуть до упора гайки.

На заводе-изготовителе термостатический клапан настраивается на температуру 45°C при этом, температура теплоносителя может регулироваться и блокироваться поворотом рукоятки термостатического клапана в диапазоне 30-60°C.

Цифровая шкала на рукоятке термостатического клапана соответствует значениям температуры, указанным в приведенной таблице.

ПОЛОЖЕНИЕ НА ШКАЛЕ КЛАПАНА	ЗНАЧЕНИЕ ТЕМПЕРАТУРЫ, °C
Минимум	30
1	34
2	38
3	41
4	43
5	45
6	47
7	50
8	54
Максимум	60
Заводская настройка	45

В ходе проведения первого запуска системы для установки температуры на клапане, отличной от заводской, необходимо действовать следующим образом:

1. При помощи отвёртки слегка ослабить блокировочный винт, удерживая рукоятку;
2. Установить значение температуры смешанной воды немного ниже проектной величины. Включить теплогенератор и дождаться пока рабочая температура достигнет проектного значения (выше, чем настройки клапана). Включить насос узла и дождаться стабилизации температуры смешивания, контролируя показания термометра, установленного на линии подачи;

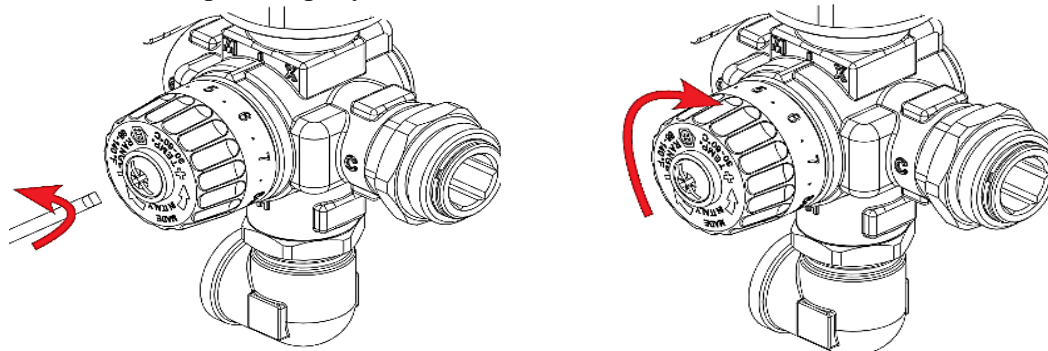

ТЕХНИЧЕСКИЙ ПАСПОРТ ИЗДЕЛИЯ

3. Медленно и пошагово поворачивать рукоятку клапана против часовой стрелки для увеличения температуры, дождаться её стабилизации, наблюдая за термометром на подаче. Продолжать вращение до достижения температуры подачи смешанной воды соответствия с системной установкой;
4. По достижении необходимой температуры закрутить блокировочный винт, удерживая рукоятку.

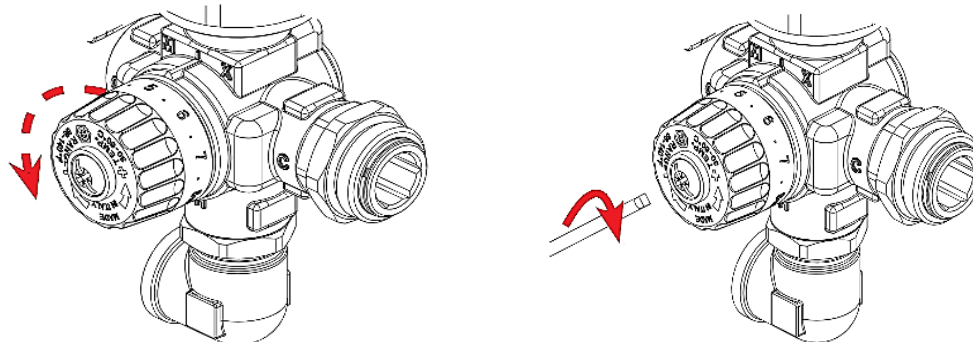

Если в дальнейшем возникнет необходимость изменения настройки клапана, необходимо действовать следующим образом:

I. Вариант – необходимо уменьшить температуру в контуре. Дождаться охлаждения системы, по крайней мере, до температуры на возврате ниже новой, которая будет устанавливаться на клапане. Следовать пунктам 1, 2, 3, 4 и 5.

II. Вариант - необходимо увеличить температуру в контуре. В этом случае регулировка может быть выполнена на уже действующей системе, а не только на охлаждённой. Следовать пунктам 1, 2, 4 и 5.

Насосно-смесительные узлы оборудованы ручным воздухоотводчиком, который может использоваться на этапе заполнения системы или для удаления скоплений воздуха из системы; Воздухоотводчик рекомендуется использовать при холодной системе.

Внимание! При монтаже и эксплуатации насосно-смесительных узлов, применение рычажных газовых ключей категорически запрещено.

После осуществления монтажа, необходимо провести испытания на герметичность соединений с соблюдением правил (СП 73.13330.2016) «Внутренние санитарно-технические системы зданий» пункт 7.3.

УСЛОВИЯ ХРАНЕНИЯ И ТРАНСПОРТИРОВКИ.

Изделие должно храниться в упаковке предприятия – изготовителя по условиям хранения 3 по ГОСТ 15150-69.

Транспортировка изделия должна осуществляться в соответствии с условиями 5 по ГОСТ 15150-69.

Насосные группы Vieir VER-PRO хранят в условиях, исключающих вероятность их механических повреждений, в отапливаемых или не отапливаемых складских помещениях (не ближе одного метра от отопительных приборов), или под навесами.

УТИЛИЗАЦИЯ.

Утилизация изделий (переплавка, захоронение, перепродажа) производится в порядке, установленном Законами РФ от 04 мая 1999 г. № 96-ФЗ «Об охране атмосферного воздуха» (в редакции от 01.01.2015), от 24 июня 1998 г. № 89-ФЗ (в редакции от 01.02.2015г) «Об отходах производства и потребления», от 10 января 2002 № 7-ФЗ « Об охране окружающей среды» (в редакции от 01.01.2015), а также другими российскими и региональными нормами, актами, правилами, распоряжениями и пр., принятыми во использование указанных законов.

ГАРАНТИЙНЫЕ ОБЯЗАТЕЛЬСТВА.

Изготовитель гарантирует соответствие устройства требованиям безопасности, при условии соблюдения потребителем правил использования, транспортировки, хранения, монтажа и эксплуатации.

ТЕХНИЧЕСКИЙ ПАСПОРТ ИЗДЕЛИЯ

Гарантия не распространяется на дефекты:

- возникшие в случаях нарушения правил, изложенных в настоящем паспорте об условиях хранения, монтажа, эксплуатации и обслуживания изделий;
- возникшие в случае ненадлежащей транспортировки и погрузо-разгрузочных работ;
- возникшие в случае воздействия веществ, агрессивных к материалам изделия;
- вызванные пожаром, стихией, форс-мажорными обстоятельствами;
- вызванные неправильными действиями потребителя;
- возникшие в случае постороннего вмешательства в конструкцию изделия; производитель не несет ответственность за материальный ущерб и травмы, возникшие в результате неправильного монтажа и эксплуатации.

УСЛОВИЯ ГАРАНТИЙНОГО ОБСЛУЖИВАНИЯ.

Претензии к качеству товара могут быть предъявлены в течение гарантийного срока.

В случае необоснованности претензии, затраты на диагностику и экспертизу изделия оплачиваются Покупателем.

При предъявлении претензий к качеству товара, покупатель предоставляет следующие документы:

1. Заявление в произвольной форме, в котором указываются:
 - название организации или Ф.И.О. покупателя;
 - фактический адрес покупателя и контактный телефон;
 - название и адрес организации, производившей монтаж;
 - адрес установки изделия;
 - краткое описание дефекта.
2. Документ, подтверждающий покупку изделия (накладная, квитанция);
3. Копия гарантийного талона со всеми заполненными графами.

ТЕХНИЧЕСКИЙ ПАСПОРТ ИЗДЕЛИЯ

ГАРАНТИЙНЫЙ ТАЛОН

Сведения о приемке и упаковке

Изделие изготовлено и принято в соответствии с требованиями технических условий производителя и признано годным к эксплуатации. Изделие упаковано согласно требованиям технических условий производителя.

Изделие	НАСОСНАЯ ГРУППА С ЧЕТЫРЁХХОДОВЫМ СМЕСИТЕЛЬНЫМ КЛАПАНОМ		
Модель	VP227	№ изделия	
Торговая организация			
Дата продажи			

Для обращения в гарантийную мастерскую необходимо предъявить изделие и правильно заполненный гарантийный талон.

Импортер и организация, уполномоченная на принятие претензий от потребителей:
ООО «Сантехмаркет» ИНН 7724433227, 115583, Москва, ул.Генерала Белого 26, офис 710, Тел: 8 (800) 775-81-91.

Гарантийный срок -2 года (двадцать четыре месяца) со дня продажи конечному потребителю.

Мы постоянно заботимся об улучшении качества обслуживания наших потребителей, поэтому, если у Вас возникли нарекания на качество товара или требуется проведение гарантийного ремонта, пожалуйста, сообщите об этом в службу поддержки:



WhatsApp: 8-985-490-77-00 с 9:00 до 18:00 по Московскому времени; ВС-выходной.

Данная гарантия не ограничивает право покупателя на претензии, вытекающие из договора купли-продажи, а также не ограничивает законные права потребителей.

- Изделие получено в исправном состоянии и полностью укомплектовано.
- Претензий к внешнему виду не имею.
- С условиями проведения гарантийного обслуживания ознакомлен.

Подпись покупателя _____

М.П.

МОНТАЖНАЯ И ЭКСПЛУАТИРУЮЩАЯ ОРГАНИЗАЦИИ.

Отметка организации, произведшей монтаж изделия и принявшей его в эксплуатацию:

Название организации: _____

Адрес: _____

Тел., факс, e-mail: _____

Дата: «__» _____ 202__ г.

Ответственное лицо: _____

[Ф.И.О., подпись]

М.П.



VER-PRO®
QUALITY. STABILITY. RELIABILITY



**ГАРАНТИЙНЫЕ ОБЯЗАТЕЛЬСТВА:
ГАРАНТИЙНЫЙ СРОК - 2 ГОДА
(ДВАДЦАТЬ ЧЕТЫРЕ МЕСЯЦА)
С ДАТЫ ПРОДАЖИ КОНЕЧНОМУ ПОТРЕБИТЕЛЮ.
ПО ВОПРОСАМ ГАРАНТИИ ОБРАЩАТЬСЯ:
по телефону Россия: 8 (800) 775-81-91
WhatsApp: 8-985-490-77-00
с 9:00 до 18:00 по Московскому времени.**

