

# ТЕХНИЧЕСКИЙ ПАСПОРТ ИЗДЕЛИЯ



АРТИКУЛ:  
**VR14-1;VR14-2**

**СИСТЕМА КОНТРОЛЯ ПРОТЕЧКИ ВОДЫ**



**НАДЁЖНЫЕ ИНЖЕНЕРНЫЕ РЕШЕНИЯ VIEIR GROUP**

# ТЕХНИЧЕСКИЙ ПАСПОРТ ИЗДЕЛИЯ

## НАЗНАЧЕНИЕ И ОБЛАСТЬ ПРИМЕНЕНИЯ.

Система контроля протечки воды Vieir VR14-1 и VR14-2 предназначена для обнаружения и локализации протечек воды в системах водоснабжения и отопления. Система позволяет автоматически перекрывать воду и проинформирует о возникшей аварии звуковым и световым сигналами, а также отправкой уведомления на смартфон пользователя.

### Основные возможности системы:

Система осуществляет мониторинг на предмет обнаружения протечек в водопроводе.

В случае активации любого из установленных датчиков, подача воды автоматически прекращается посредством перекрытия шаровых кранов с электроприводом.

При аварии система оповещает пользователя посредством звукового и светового сигналов.

Информация о возникшей аварии сохраняется в памяти устройства до момента устранения неисправности и сброса аварийного состояния.

Для предотвращения закисания шарового крана предусмотрена функция его автоматического проворачивания с периодичностью два раза в месяц.

Предусмотрена возможность удаленного управления кранами с электроприводом через приложение на смартфоне.

### ПРИНЦИП РАБОТЫ.

Датчики устанавливаются в местах возможной протечки. Блок управления предназначен для обработки сигналов, получаемых при замыкании проводных и беспроводных датчиков протечки и дальнейшего управления шаровыми кранами с электроприводом, которые блокируют подачу воды на вводе воды в помещение, также блок управления имеет свето-звуковую индикацию об аварии.

### Система состоит из:

1. Блок управления Vieir VR15 с блоком питания 12В - 1 шт.
2. Шаровый кран с электроприводом Vieir VR16-1(1/2") или VR16-1(3/4") - 2 шт.
3. Проводной датчик протечки Vieir VR22- 1 шт.
4. Беспроводной датчик (радиодатчик) протечки Vieir VR19 - 2 шт.

### БЛОК УПРАВЛЕНИЯ.

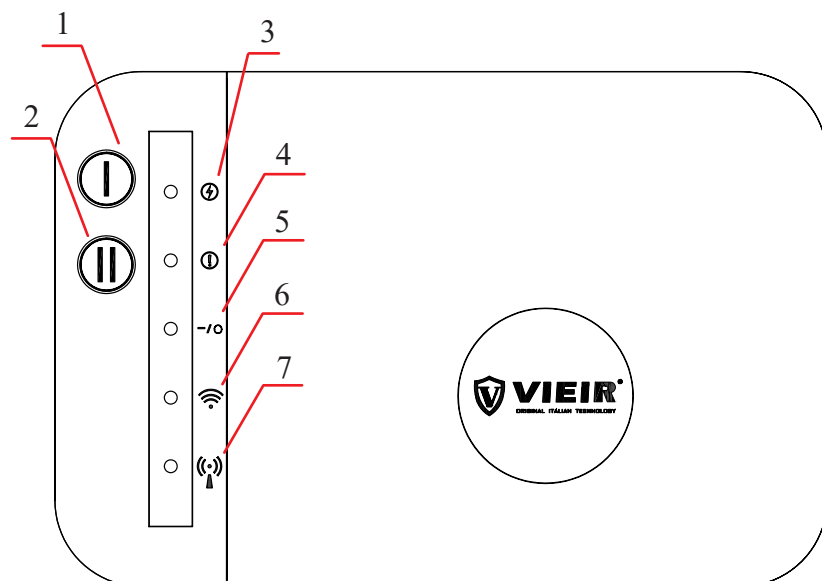

1. Кнопка «Открыть»;
2. Кнопка «Закреть»;
3. Индикатор питания;
4. Индикатор сигнала тревоги;
5. Индикатор состояния кранов «Открыто» / «Закрето»
6. Индикатор сигнала Wi-Fi
7. Индикатор подключения беспроводного датчика

# ТЕХНИЧЕСКИЙ ПАСПОРТ ИЗДЕЛИЯ

## СХЕМА ПОДКЛЮЧЕНИЯ.

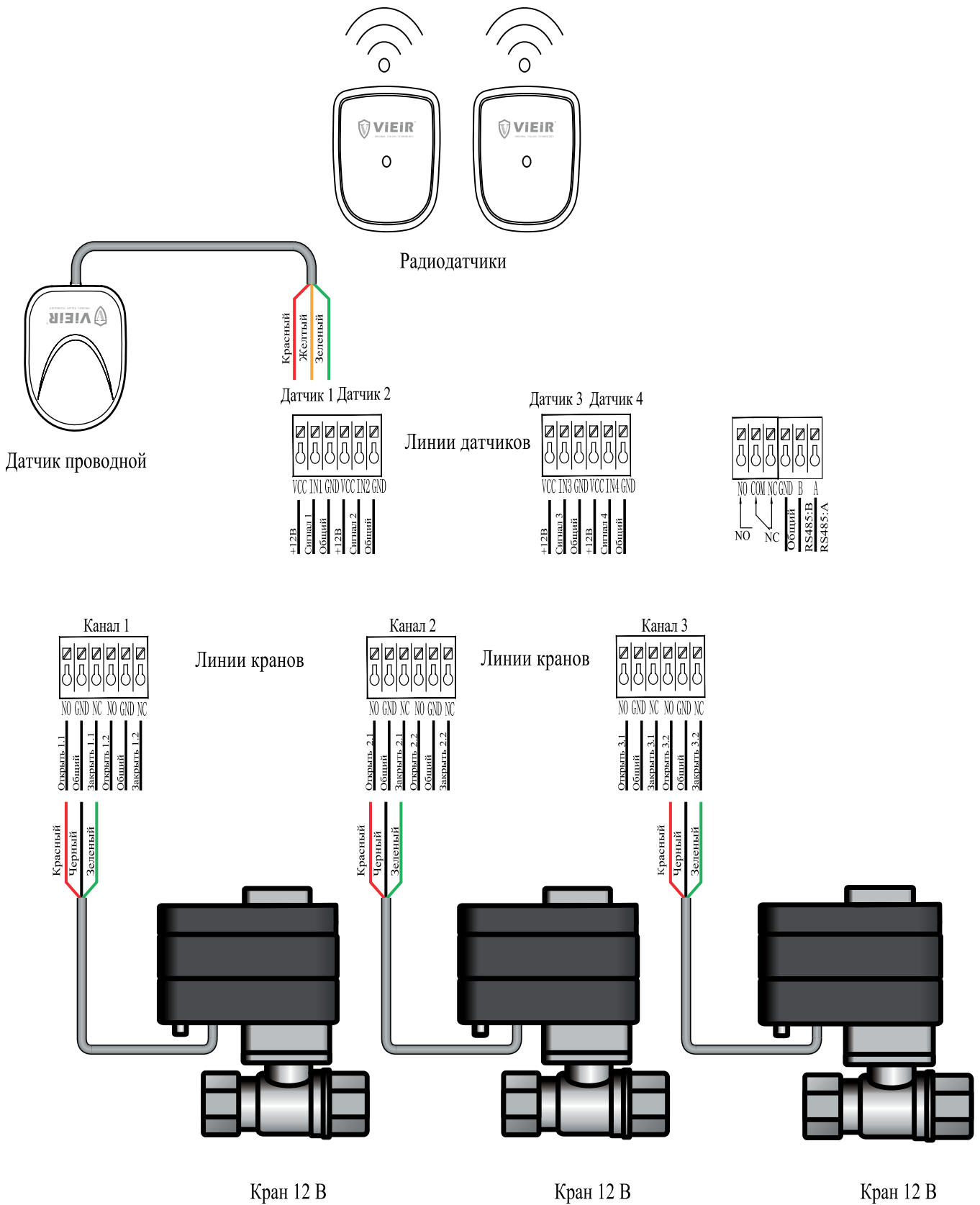

# ТЕХНИЧЕСКИЙ ПАСПОРТ ИЗДЕЛИЯ

Блок подключения радиодатчиков предназначен для организации соединения с беспроводными датчиками контроля протечки воды. Посредством радиомодуля можно подключить до 50 беспроводных датчиков протечки воды.

Модуль расширения TuYa предназначен для подключения устройства к платформе умного дома TuYa или Smart Life.

Подключение к Smart Life.

Для подключения блока управления сканируйте QR-код при помощи мобильного телефона или найдите и скачайте приложение «Smart Life» в магазине приложений.



Выполните необходимые действия для регистрации /авторизации учётной записи в мобильном приложении согласно инструкции на экране смартфона.

## Добавление устройства в режиме «Smart Life».

Подключение для Android/iOS

В этом режиме подключение модуля управления производится по запуску алгоритма «Smart Config» на устройстве.

Убедитесь, что телефон подключен к 2,4 ГГц Wi-Fi сети. Для ввода блока управления в режим «Smart Life» нажмите и удерживайте кнопку «I» в течении 5 секунд. Индикатор беспроводной сети на блоке управления начнет мигать. В приложении жмем +, далее "добавить устройство", блок управления станет доступен для выбора в приложении, выбрав его нужно подключить его к той же Wi-Fi сети, что и мобильный телефон. Далее в течении 1 - 2 минут произойдет сопряжение. После успешного сопряжения прозвучит двойной звуковой сигнал и индикатор загорится постоянно.

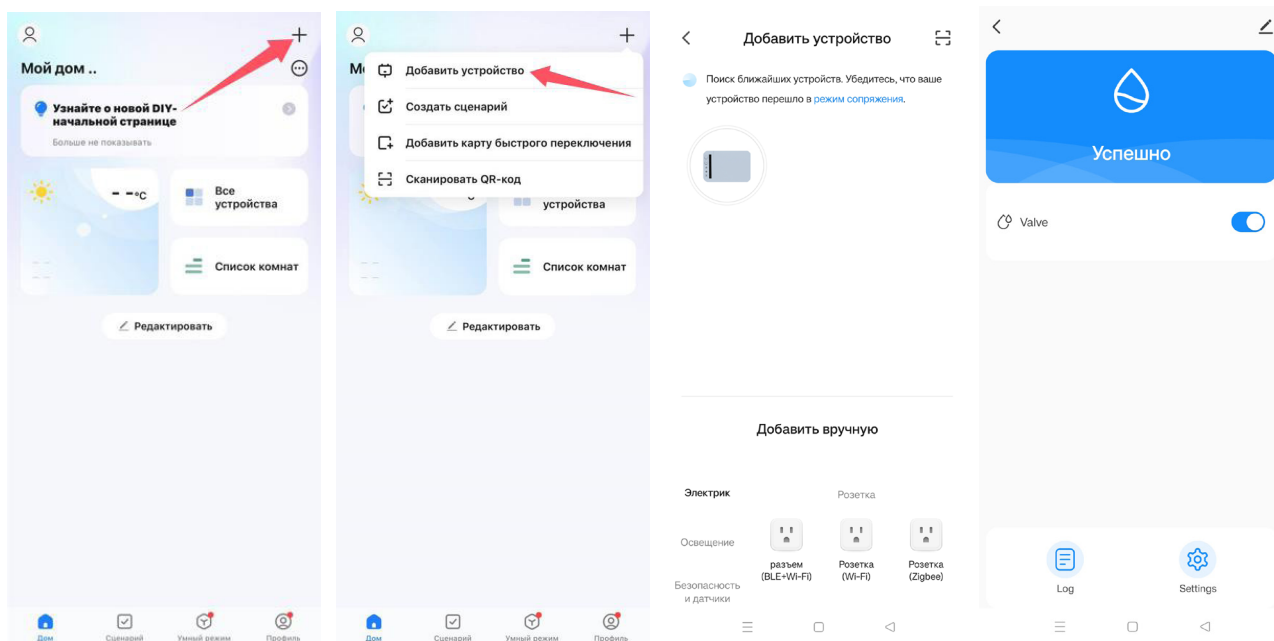

## ТЕХНИЧЕСКИЙ ПАСПОРТ ИЗДЕЛИЯ

Обратите внимание, что для корректного подключения приложению необходимо предоставить разрешение на доступ к геолокации.

### Подключение беспроводных датчиков контроля протечки.

Для подключения беспроводных датчиков к блоку управления на последнем необходимо запустить режим подключения беспроводных устройств. Для запуска надо удерживать кнопку «II» в течении 4 секунд. Вход подтвердится двойным звуковым сигналом и миганием индикатора .

Режим подключения беспроводных датчиков будет активирован на минуту. Если в течении минуты будет подключен беспроводной датчик, то время продлится еще на одну минуту.

Выйти из этого режима можно кратковременным нажатием кнопки «II».

### ФУНКЦИОНАЛ БЛОКА.

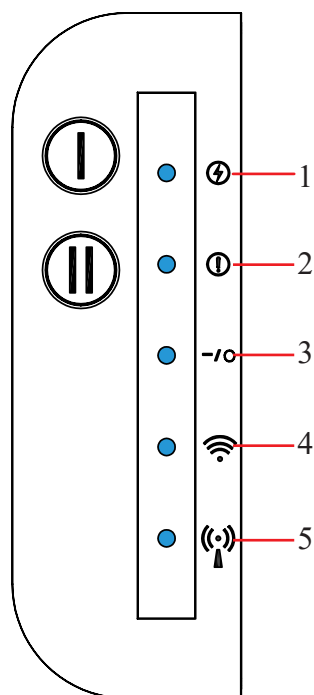

1. Индикатор питания: при включении питания индикатор питания горит постоянно, после выключения питания индикатор питания гаснет;
2. Индикация сигнала тревоги: загорается когда происходит сработка одного из датчиков;  
Нажмите кнопку «I» или «II», чтобы сбросить и отключить сигнал тревоги.
3. Индикатор состояния кранов в положении «Открыто(светится)/закрыто(погашен)»: когда кран открыт, индикатор светится, когда клапан закрыт, индикатор не горит;
4. Индикатор сигнала Wi-Fi: индикатор не горит, когда блок не подключен к мобильному телефону; после подключения к мобильному телефону Wi-Fi индикатор будет гореть постоянно. При сопряжении нажмите и удерживайте кнопку «I». Световой индикатор мигает. После успешного сопряжения раздастся двойной звуковой сигнал, а индикатор загорится непрерывно.
5. Индикатор беспроводного сигнала: если беспроводной датчик не подключен, индикатор не горит, после сопряжения беспроводного датчика индикатор всегда горит. Во время сопряжения нажмите и удерживайте кнопку «II». Световой индикатор на блоке управления начнет мигать. После успешного сопряжения раздастся двойной звуковой сигнал, а индикатор загорится непрерывно.

### Чтобы подключить беспроводной датчик надо:

На беспроводном датчике замкните контакты на время более 4 секунд. Дождаться звукового сигнала от блока управления, который подтвердит, что датчик подключен;

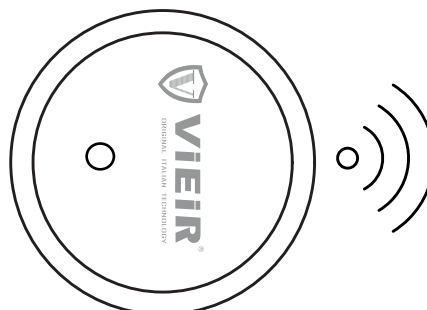
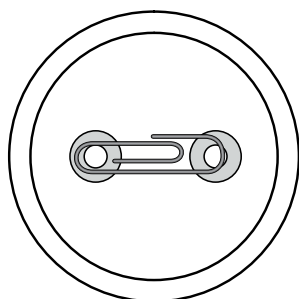

## ТЕХНИЧЕСКИЙ ПАСПОРТ ИЗДЕЛИЯ

Если сопряжение прошло успешно, индикатор загорается на 2 секунды, а затем гаснет.

Далее можно подключить остальные датчики тем же способом.

После подключения необходимого количества беспроводных датчиков, кратко нажмите «Ш». Светодиод на блоке управления будет светиться постоянно.

Полное удаление подключенных беспроводных датчиков протечки.

Для удаления всех беспроводных датчиков необходимо войти в режим добавления беспроводных датчиков одновременно удержанием кнопки «I» и «Ш» в течение 15 секунд.

Сброс подтвердится двукратным звуковым сигналом.

### ТЕХНИЧЕСКИЕ ХАРАКТЕРИСТИКИ БЛОКА УПРАВЛЕНИЯ.

Напряжение питания	Сетевой адаптер с выходным постоянным током не менее 3 А и напряжением 12 В ± 10%
Максимальный ток нагрузки, А	не более 5
Потребляемая мощность не более, Вт	не более 1.2
Максимальное количество подключаемых проводных датчиков, штук	не более 20
Максимальное количество беспроводных датчиков протечки, штук	50
Максимальное количество подключаемых кранов с электроприводом, штук	6
Поддерживаемый стандарт Wi-Fi	IEEE 802.11.b/g/n
Частотный диапазон Wi-Fi 2400–2497 МГц	
Частота работы радиоканала для связи с беспроводными датчиками	868.0 МГц
Габаритные размеры, мм	190×140×35
Масса, грамм	не более 300

### КРАН ШАРОВОЙ С ЭЛЕКТРОПРИВОДОМ

1. Является исполнительным устройством комплекта
2. Управляющее напряжение подается на электропривод крана, только в момент необходимости поворота (открыть/закрыть). Во все остальное время напряжение на электропривод не подается.
3. Максимально возможное удаление кранов от модуля управления 100 м. Нарращивание установочного провода возможно кабелем ПВС 3×0,5 или аналогичным ему.

Напряжение питания, 12В	от 6 до 16В пост. тока
Потребляемая мощность, Вт	1.4 Вт
Время срабатывания, сек	20±1с
Степень защиты	IP54
Окружающая температура воздуха при эксплуатации	0°С ... + 50°С
Допустимая влажность окружающей среды	не более 95% (без конденсации)
Крутящий момент:	8 Н.м
Давление	40 бар
Присоединительная резьба	трубная G1/2", G3/4"

# ТЕХНИЧЕСКИЙ ПАСПОРТ ИЗДЕЛИЯ

Установочные размеры:

Артикул	Размер А	В, мм	С, мм
VR16-1	1/2"	107	67
VR16-2	3/4"	117	77

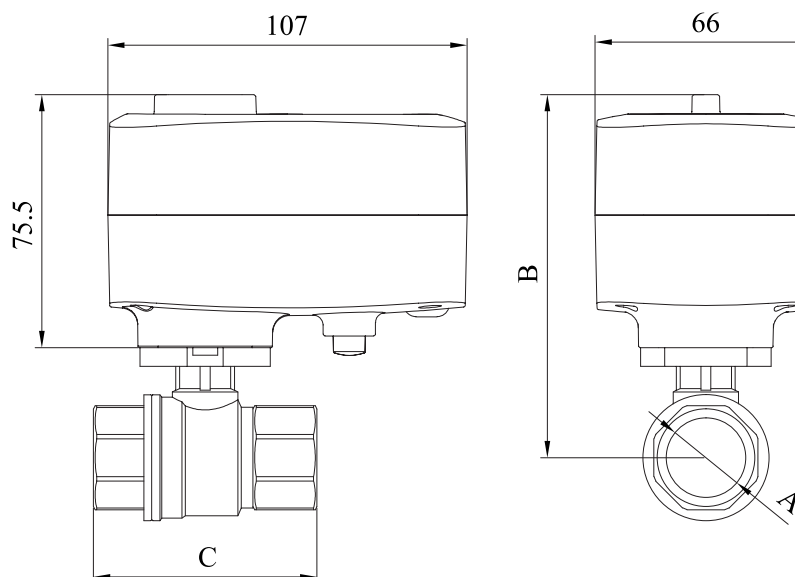

## ХАРАКТЕРИСТИКИ ПРОВОДНЫХ ДАТЧИКОВ КОНТРОЛЯ ПРОТЕЧКИ.

Напряжение питания	От +5 В до +12 В DC
Тип выходного сигнала	Открытый коллектор max 50 мА
Температурный диапазон	+5 °С ... +40 °С
Длина установочного провода	2 метра
Максимальное удаление от контроллера	100 метров*
Степень защиты	IP67
Габаритные размеры, мм	115×105×40
Масса, грамм	не более 60

\*Наращивание возможно кабелем FTP2-CAT5 (экранированный), ШТЛП-4 или аналогичным.

Цвета проводов	Красный	Желтый	Зеленый
Назначение проводов	VCC+12В	IN	GND

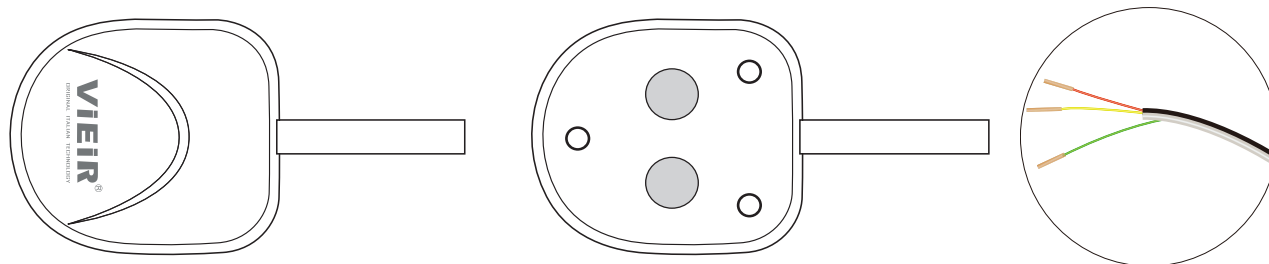

**VIEIR®**

# ТЕХНИЧЕСКИЙ ПАСПОРТ ИЗДЕЛИЯ

## ХАРАКТЕРИСТИКИ РАДИОДАТЧИКОВ КОНТРОЛЯ ПРОТЕЧКИ.

Напряжение питания	3 В±10% (литиевый элемент питания – батарея CR123A)
Потребляемая мощность, Вт:	
в режиме ожидания	не более 0,0000825 Вт
при передаче данных	не более 0,495 Вт
Частотный диапазон	869,00 МГц
Время срабатывания	не более 3.5 секунд
Диапазон рабочих температура	+5...+40 °С
Дальность радиосвязи	не менее 50 метров в прямой видимости
Мощность излучаемого радиосигнала	не более 100 мВт (20 dBm)
Степень защиты	IP67
Габаритные размеры, мм	115×105×40
Масса, грамм	не более 60

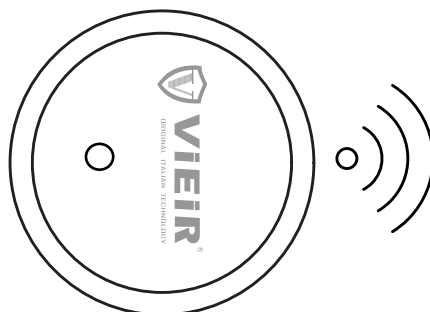

### Установка радиодатчика.

Радиодатчик может быть установлен на любой плоской поверхности в местах возможного скопления воды при протечках (в санузлах, на кухне, под раковиной, унитазом и т. п.).

**ВНИМАНИЕ!** На распространение радиоволн оказывает существенное влияние наличие на их пути стен, перегородок, дверей, ж/б перекрытий и т.п. При установке системы необходимо учитывать, что расстояние работы по радиоканалу между ее компонентами (блок управления, радиодатчик, роутер) может уменьшаться в зависимости от типа препятствий между ними.

### Установка радиодатчика:

1. Снимите крышку корпуса радиодатчика.
2. Установите элементы питания.
3. Установите на место крышку корпуса радиодатчика.
4. Подключите радиодатчик к беспроводной сети блока управления и настройте его параметры.
5. Замкните контакты датчика и убедитесь, что система работает.
6. Установите радиодатчик в месте возможного скопления воды на полу контактными пластинами вниз.

**ВНИМАНИЕ! Необходимо следить за состоянием заряда батареек в радиодатчике!**

# ТЕХНИЧЕСКИЙ ПАСПОРТ ИЗДЕЛИЯ

## ПРИМЕР МОНТАЖА.

Перед началом установки составьте схему размещения всех компонентов системы. Важно убедиться, что при выбранной схеме установки Вам хватит рекомендованной длины соединительных проводов и устойчивого сигнала радиодатчиков. На рисунке представлен возможный план размещения системы в стандартной квартире многоэтажного дома.

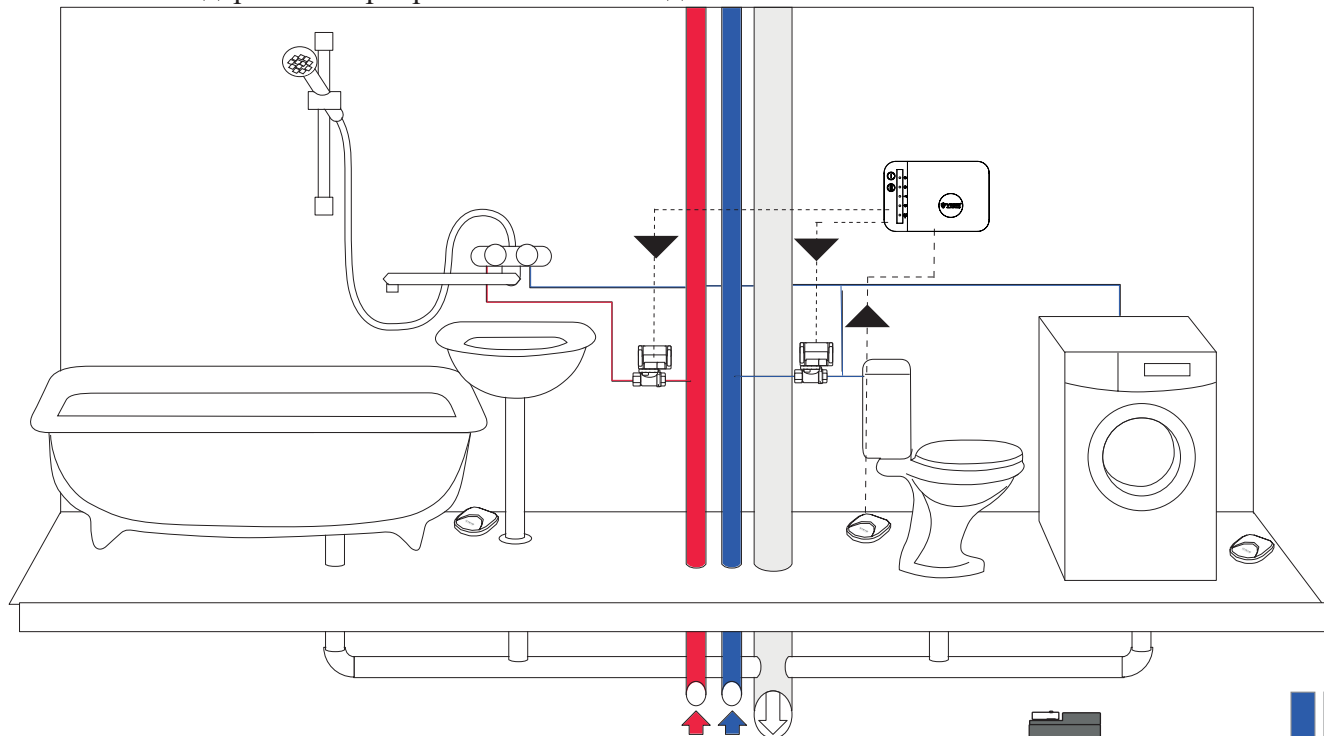

Установите шаровые краны с электроприводами на вводные трубопроводы горячей и холодной воды. Перед ними обязательно установите запорную арматуру. К блоку управления максимально возможно подключить 6 кранов с электроприводом. Кабель подключения крана к блоку не должен быть длинее 100 м.

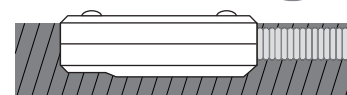
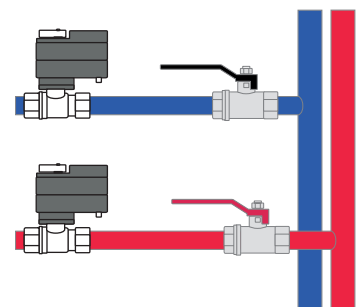

Установите проводные датчики двумя доступными способами:

1. Замоноличивая в пол сенсором вверх.
  2. Наружная установка. Сенсор датчика направлен в поверхность пола.
- К блоку управления возможно подключить до 20 датчиков.

Радидатчик может быть установлен на лобой плоской поверхности в местах возможного скопления воды при протечках

Блок управления следует устанавливать в сухом, удобном для обслуживания месте.

Внимание! Для подключения двух и более датчиков контроля протечки воды и трех и более кранов шаровых с электроприводом следует применять параллельную схему включения, используя внешние соединители.

После подключения и установки системы следует проверить работоспособность.

Для этого убедитесь, что блок управления подключен к сети. Далее нужно переключить контакты на датчике протечки (влажным или металлическим предметом, например скрепкой). После замыкания контактов на блоке управления загорится светодиод тревоги , сработает звуковая сигнализация и шаровые краны с электроприводами закроются, перекрыв воду.

Проверку работоспособности системы рекомендуется проводить не реже одного раза в месяц.

# ТЕХНИЧЕСКИЙ ПАСПОРТ ИЗДЕЛИЯ

Для устранения аварийной ситуации и приведения блока управления в рабочее состояние необходимо: перекрыть подачу воды ручными запорными устройствами на вводных трубопроводах. Отключить питание блока управления. Выяснить причину возникновения протечки и устранить ее. Осушить датчики протечки и включить питание блока управления снова. Открыть подачу воды ручными запорными устройствами.

## **МЕРЫ БЕЗОПАСНОСТИ.**

Блок управления соответствует техническому регламенту таможенного союза ТР ТС 004/2011 «О безопасности низковольтного оборудования», ТРТС 020/2011 «Электромагнитная совместимость технических средств». Подключение должно производиться квалифицированным специалистом.

Все работы по монтажу и подключению следует проводить при отключенном напряжении питания.

Внимание! Производитель оставляет за собой право, без предварительного уведомления, вносить изменения в конструкцию, комплектацию или технологию изготовления изделия, не ухудшающие его потребительских свойств, с целью улучшения его технических характеристик.

## **УСЛОВИЯ ХРАНЕНИЯ И ТРАНСПОРТИРОВКИ.**

Изделия должны храниться в упаковке предприятия-изготовителя по условиям хранения 3 по ГОСТ 15150. Транспортировка изделий должна осуществляться в соответствии с условиями 5 по ГОСТ 15150.

## **УТИЛИЗАЦИЯ.**

Утилизация изделия (переплавка, захоронение, перепродажа) производится в порядке, установленном Законами РФ от 22 августа 2004 г. № 122-ФЗ «Об охране атмосферного воздуха», от 10 января 2003 г. № 15-ФЗ «Об отходах производства и потребления», а также другими российскими и региональными нормами, актами, правилами, распоряжениями и пр., принятыми во исполнение указанных законов.

## **ГАРАНТИЙНЫЕ ОБЯЗАТЕЛЬСТВА.**

Изготовитель гарантирует соответствие устройства требованиям безопасности, при условии соблюдения потребителем правил использования, транспортировки, хранения, монтажа и эксплуатации.

### **Гарантия не распространяется на дефекты:**

- возникшие в случаях нарушения правил, изложенных в настоящем паспорте об условиях хранения, монтажа, эксплуатации и обслуживания изделий;
- возникшие в случае ненадлежащей транспортировки и погрузо-разгрузочных работ;
- возникшие в случае воздействия веществ, агрессивных к материалам изделия;
- вызванные пожаром, стихией, форс-мажорными обстоятельствами;
- вызванные неправильными действиями потребителя;
- возникшие в случае постороннего вмешательства в конструкцию изделия; производитель не несет ответственность за материальный ущерб и травмы, возникшие в результате неправильного монтажа и эксплуатации.

## **УСЛОВИЯ ГАРАНТИЙНОГО ОБСЛУЖИВАНИЯ.**

Претензии к качеству товара могут быть предъявлены в течение гарантийного срока.

В случае необоснованности претензии, затраты на диагностику и экспертизу изделия оплачиваются Покупателем.

При предъявлении претензий к качеству товара, покупатель предоставляет следующие документы:

1. Заявление в произвольной форме, в котором указываются:
  - название организации или Ф.И.О. покупателя;
  - контактный телефон покупателя;
  - название и адрес организации, производившей монтаж;
  - краткое описание дефекта.
2. Документ, подтверждающий покупку изделия (накладная, квитанция);
3. Копия гарантийного талона со всеми заполненными графами.

# ТЕХНИЧЕСКИЙ ПАСПОРТ ИЗДЕЛИЯ

## ГАРАНТИЙНЫЙ ТАЛОН

### Сведения о приемке и упаковке

Изделие изготовлено и принято в соответствии с требованиями технических условий производителя и признано годным к эксплуатации. Изделие упаковано согласно требованиям технических условий производителя.

Изделие			
Модель		Кол-во	
Торговая организация:			
Дата продажи: _____			

Для обращения в гарантийную мастерскую необходимо предъявить изделие и правильно заполненный гарантийный талон.

### Импортер и организация, уполномоченная на принятие претензий от потребителей:

ООО «Сантехмаркет» ИНН 7724433227, 115583, Москва, ул.Генерала Белого 26, офис 710,  
Тел: 8 (800) 775-81-91.

### Гарантийный срок -2 года (двадцать четыре месяца) со дня продажи конечному потребителю.

Мы постоянно заботимся об улучшении качества обслуживания наших потребителей, поэтому, если у Вас возникли нарекания на качество товара или требуется проведение гарантийного ремонта, пожалуйста, сообщите об этом в службу поддержки:



**WhatsApp: 8-985-490-77-00 с 9:00 до 18:00 по Московскому времени; ВС-выходной.**

Данная гарантия не ограничивает право покупателя на претензии, вытекающие из договора купли-продажи, а также не ограничивает законные права потребителей.

- Изделие получено в исправном состоянии и полностью укомплектовано.
- Претензий к внешнему виду не имею.
- С условиями проведения гарантийного обслуживания ознакомлен.

Подпись покупателя \_\_\_\_\_

**М.П.**

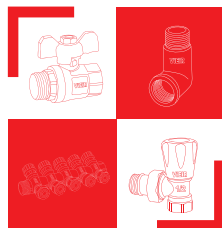

 **ВСЯ ПРОДУКЦИЯ  
VIEIR ЗАСТРАХОВАНА**

**2** **VIEIR Group**  
**ГОДА** **ГАРАНТИИ**  
**ПРОИЗВОДИТЕЛЯ**  